



## Sistem profesional de iluminat LED High Bay G2 pentru Camere de Sablare by GritSablare

### DETALII TEHNICE

#### Secțiunea 1. Descriere

- Sistemul profesional de iluminat cu LED High Bay (pentru înălțimi mari) G2 pentru camere de sablare este o alegere excelentă atât pentru construcțiile noi, dar și pentru modernizarea spațiilor existente datorită formei clasice și a versatilității extinse. Difuzoare mate din policarbonat ce oferă o intensitate crescută a luminii, într-un mod uniform. Acest sistem înlocuiește cu succes sistemele vechi HID și HPS de până la 500W. Alimentat prin LED-uri epistar SMD2835, cu un număr ridicat de lumeni și CRI ridicat. Acest sistem de iluminare se întreține ușor și are durată de viață ridicată, ducând la scăderea costurilor cu reparațiile.

#### Secțiunea 2. Avantaje

- Se instalează rapid și înlocuiesc cu succes sistemele vechi HID și HPS de până la 500W.
- A+++, Economie la energie de 92% în comparație cu lămpile cu halogen, 60% Economie în comparație cu lămpile fluorescente și 60% Economie în comparație cu sistemele de iluminat cu halogenuri metalice.
- Fără costuri de întreținere, cu protecție la praf, ușor de curățat datorită proiectării speciale a părții din spate, ideale pentru multiple tipuri de aplicații.



### Secțiunea 3. Specificații

#### ▪ **Garantie 5 ani pentru montaj complet sau 50000 ore de funcționare**

- LED-uri cu eficiență maximă, 130 lm/W & 150 lm/W
- Indice de redare a culorilor CRI ridicat > 80
- Certificare TUV UL CE certificate, PF > 0.96, THD < 12
- Fără flicker
- Ecologic , fără mercur, fără raze UV, fără radiații
- IP65, utilizare la interior și exterior
- Coeficient de energie ridicat A+++
- Aprindere instantanee, flux luminos 100%
- Certificate: CE, RoHS, IP65, D-mark Certified
- Opționale: dimming 1-10 V, senzor MW
- Accesoriu pentru agățare, inclus

### Secțiunea 4. Aplicații

- Stații autobuz
- Săli de sport
- Fabrici
- Depozite
- Terenuri de badminton
- Săli de expoziție
- Aeroporturi
- Ateliere de lucru
- Supermarket-uri

### Secțiunea 5. Date tehnice

Model No	MG-HT80WF	MG-HT100WF	MG-HT150WF	MG-HT200WF
Alimentare	80W	100W	150W	200W
Dimensiuni	600mm	900mm	1200mm	1500mm
CCT	3000-6000K	3000-6000K	3000-6000K	3000-6000K
CRI	>80	>80	>80	>80
Putere	>0.9	>0.9	>0.9	>0.9
IP	IP65	IP65	IP65	IP65
Voltaj	200-240VAC	200-240VAC	200-240VAC	200-240VAC
Luminozitate	130lm/W	130lm/W	130lm/W	130lm/W
Unghiul de raze	120° <sup>a</sup>	120° <sup>a</sup>	120° <sup>a</sup>	120° <sup>a</sup>
Temperatura lucru	-30° <sup>a</sup> C ~ +50° <sup>a</sup> C	-30° <sup>a</sup> C ~ +50° <sup>a</sup> C	-30° <sup>a</sup> C ~ +50° <sup>a</sup> C	-30° <sup>a</sup> C ~ +50° <sup>a</sup> C
Garanție	5 Ani	5 Ani	5 Ani	5 Ani
Durată de viață	50000 ore	50000 ore	50000 ore	50000 ore

## Secțiunea 6. Dimensiuni produs

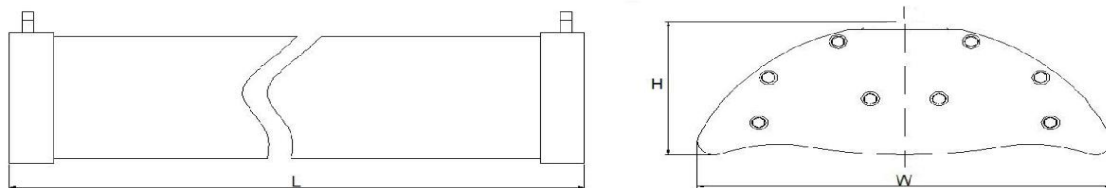

Model	Lungime (Norm)	Lățime (Norm)	Înălțime (Norm)	N.W/PC	G.W/PC	Cantitate /CTN	Dimensiune /CTN
MG-HT080WF	600mm	175mm	75mm	3.8KG	4.5KG	2PCS/CTN=9KG	660X230X260mm
MG-HT100WF	900mm	175mm	75mm	5.0KG	5.5KG	2PCS/CTN=11KG	980X230X260mm
MG-HT150WF	1200mm	175mm	75mm	7.0KG	7.8KG	2PCS/CTN= 15.6KG	1260X230X260mm
MG-HT200WF	1500mm	175mm	75mm	8.2KG	8.7KG	2PCS/CTN= 17.4KG	1560X230X260mm
<b>Opțiuni</b>							
MG-HT150WF	1200mm	175mm	75mm	7.0KG	7.8KG	1PCS/CTN	1260X230X160mm
MG-HT200WF	1500mm	175mm	75mm	8.2KG	8.7KG	1PCS/CTN	1560X230X160mm

## Secțiunea 7. Montaj

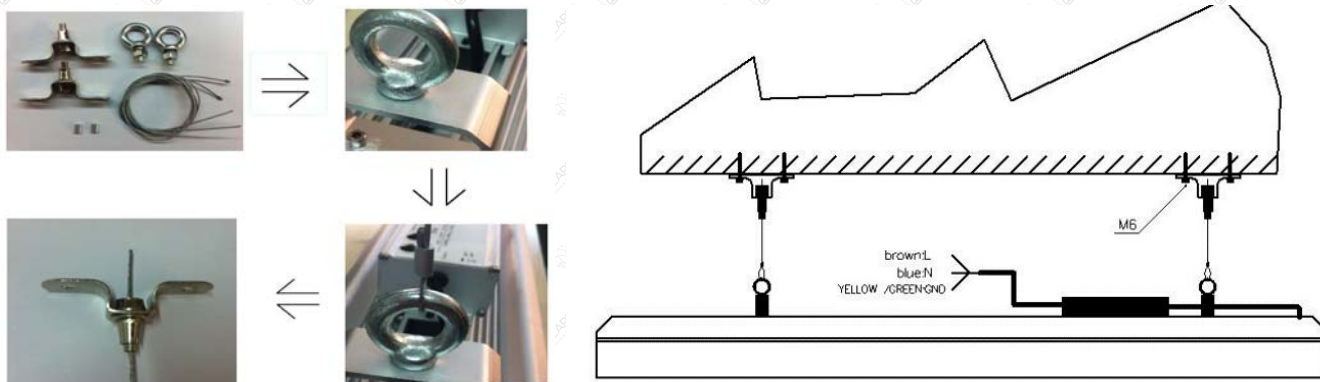

## Secțiunea 8. Identificarea produsului și a companiei

### Numele produsului

Sistem profesional de Iluminat LED High Bay G2 pentru Camere de Sablare by GritSablare

### Distribuitor:

#### GritSablare

**Sediu:** Str. Eliza Zamfirescu Leonida, nr. 10 București

**Depozitare & Logistică:** Port Constanța, Poarta 2, Platforma SORENA, Constanța, România

**Tel.:** (+4) 0722.279.481

**Email:** comercialgritsablare@gmail.com

**Site:** www.gritsablare.ro